

INSTRUÇÕES DE UTILIZAÇÃO

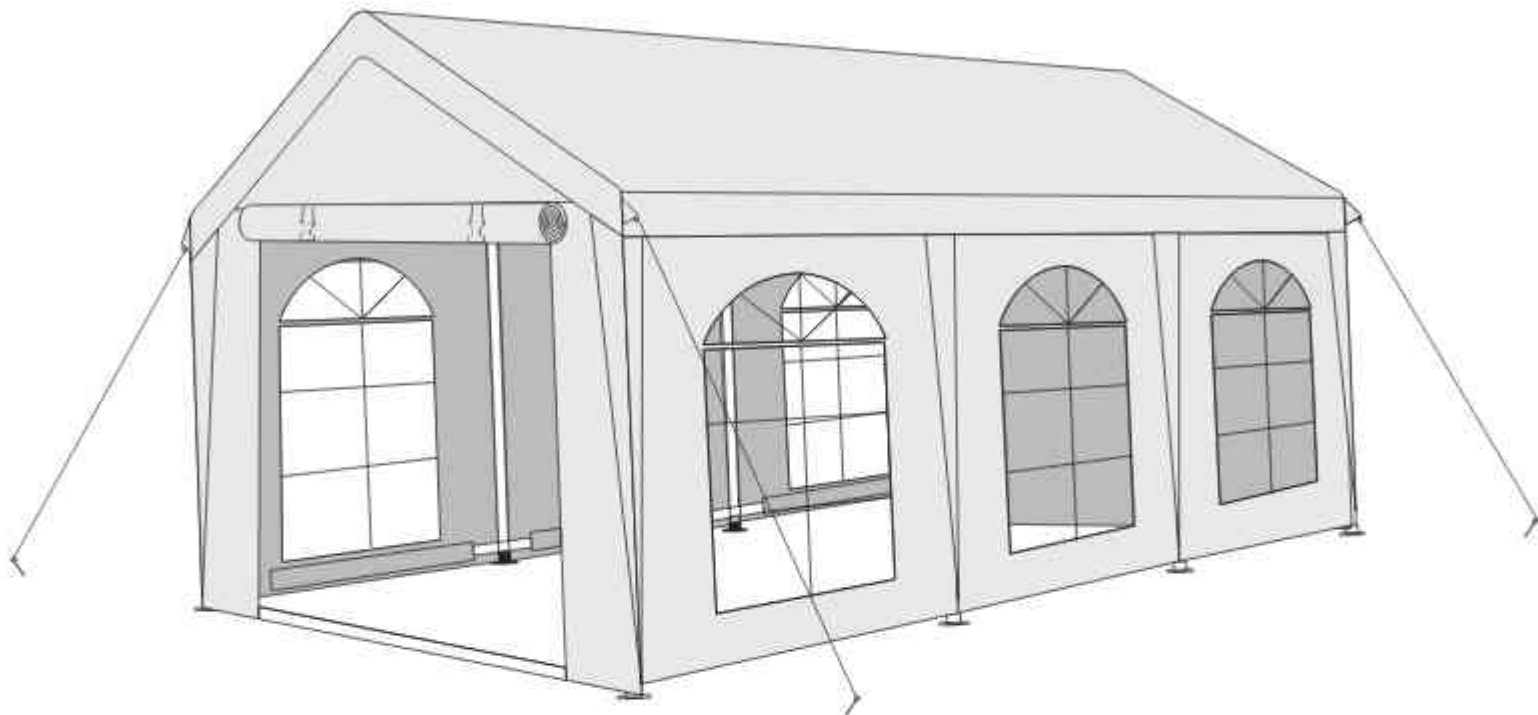

RECOMENDAÇÕES DE MONTAGEM E MANUTENÇÃO

Montagem em equipa: Dadas as dimensões de 4x6m e o número de componentes (p. ex., 34 parafusos M6*50 e 62 elásticos de fixação), recomendamos que a montagem seja efetuada por, no mínimo, 2 a 3 adultos.

Verificação das ligações: Durante a montagem e regularmente durante a utilização, verifique o aperto de todas as ligações aparafusadas (L, O, R) e a estabilidade dos conectores (D, E, H, J).















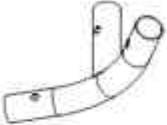



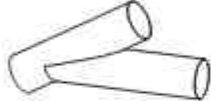

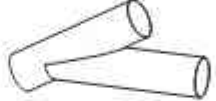
Armazenamento: Antes de guardar, certifique-se de que todas as lonas (T, U, V) e peças metálicas (A, B, C) estão totalmente secas e limpas. O armazenamento em estado húmido pode provocar o aparecimento de bolor nas lonas ou corrosão do material.

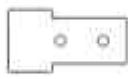
DECLARAÇÃO LEGAL DE RESPONSABILIDADE

Limitação de responsabilidade: Nem o fabricante nem o vendedor são responsáveis por danos materiais, ferimentos pessoais ou perdas causadas por montagem incorreta, negligência na manutenção ou incumprimento das instruções de segurança indicadas neste manual.

Força maior: A garantia não cobre danos causados por força maior (clima extremo, inundações, vendavais). Nessas condições, o utilizador é obrigado a segurar ou desmontar a tenda atempadamente.

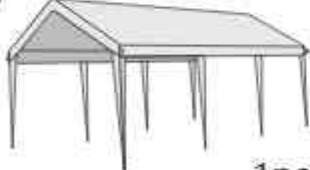
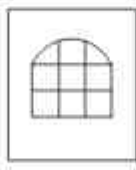
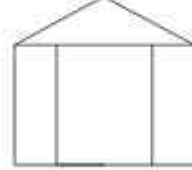
Finalidade de utilização: A utilização da tenda para fins diferentes dos previstos (p. ex., como armazém, garagem para veículos ou abrigo permanente) é por conta e risco do utilizador e implica a perda do direito à garantia.

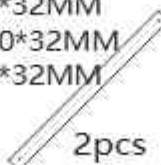
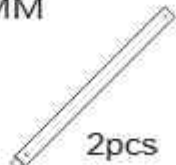
<p>A 1873*38MM</p>  <p>8pcs</p>	<p>A1 (4x6M) 250*38MM (5x6M) 760*38MM (6x6M) 1270*38MM</p>  <p>8pcs</p>	<p>B 1873*38MM</p>  <p>9pcs</p>	<p>C 1920*38MM</p>  <p>8pcs</p>
<p>D</p>  <p>6pcs</p>	<p>E</p>  <p>6pcs</p>	<p>F (4x6M) 1066*38MM (5x6M) 1066*38MM (6x6M) 1920*38MM</p>  <p>4pcs</p>	<p>G 1920*32MM</p>  <p>12pcs</p>
<p>H</p>  <p>8pcs</p>	<p>I 880*38MM</p>  <p>4pcs</p>	<p>J</p>  <p>8pcs</p>	<p>K</p>  <p>8pcs</p>
<p>L</p>  <p>12pcs</p>	<p>M</p>  <p>16pcs</p>	<p>N</p>  <p>16pcs</p>	<p>O</p>  <p>M6*50 34pcs</p>
<p>P</p>  <p>28pcs</p>	<p>Q</p>  <p>4pcs</p>	<p>R</p>  <p>24pcs</p>	<p>S</p>  <p>2pcs</p>
<p>T</p>  <p>1pcs</p>	<p>U</p>  <p>6pcs</p>	<p>V</p>  <p>2pcs</p>	<p>W</p>  <p>62pcs</p>
<p>X 1920*32MM</p>  <p>4pcs</p>	<p>Y 330*32MM (4x6M) 330*32MM (5x6M) 1330*32MM (6x6M) 330*32MM</p>  <p>2pcs</p>	<p>Y1 (6x6M) 1920*32MM</p>  <p>2pcs</p>	

STEP 1



(A) X2



(A1) X2



(D) X1

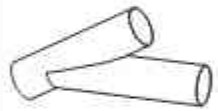

(H) X2



(F) X2

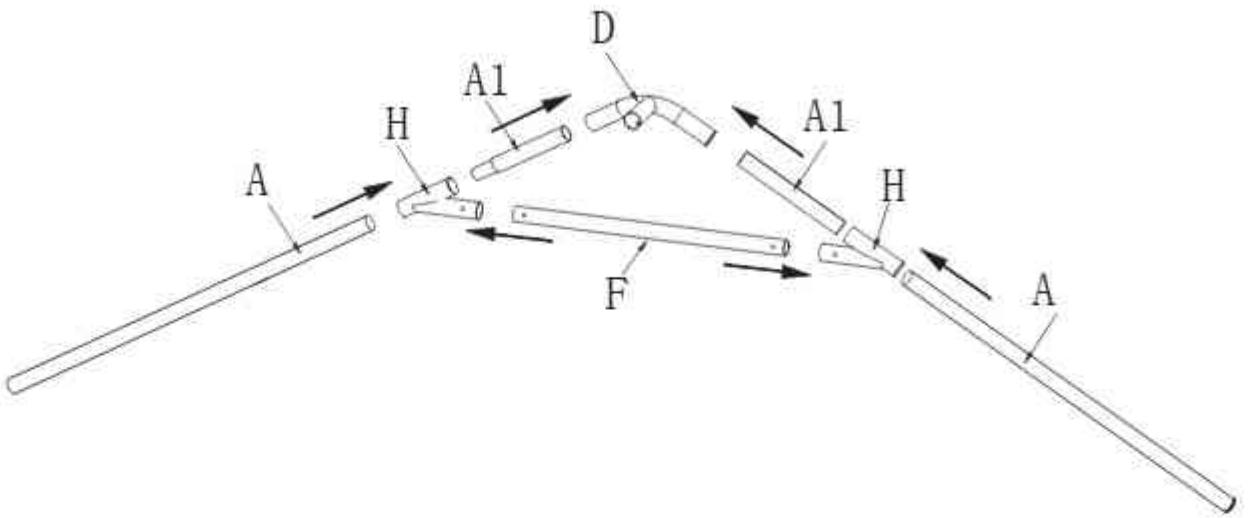

STEP 2



(D) X2

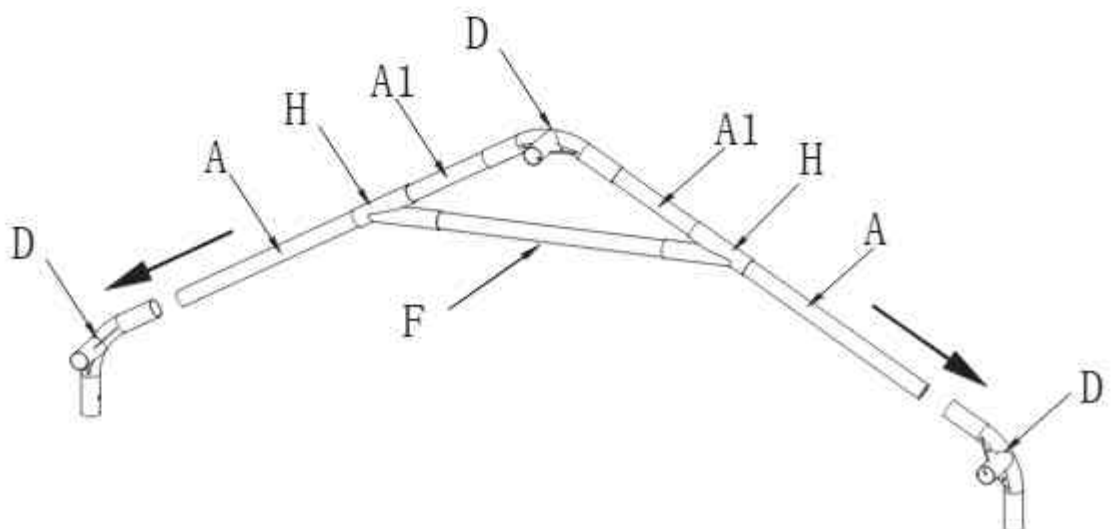

STEP 3

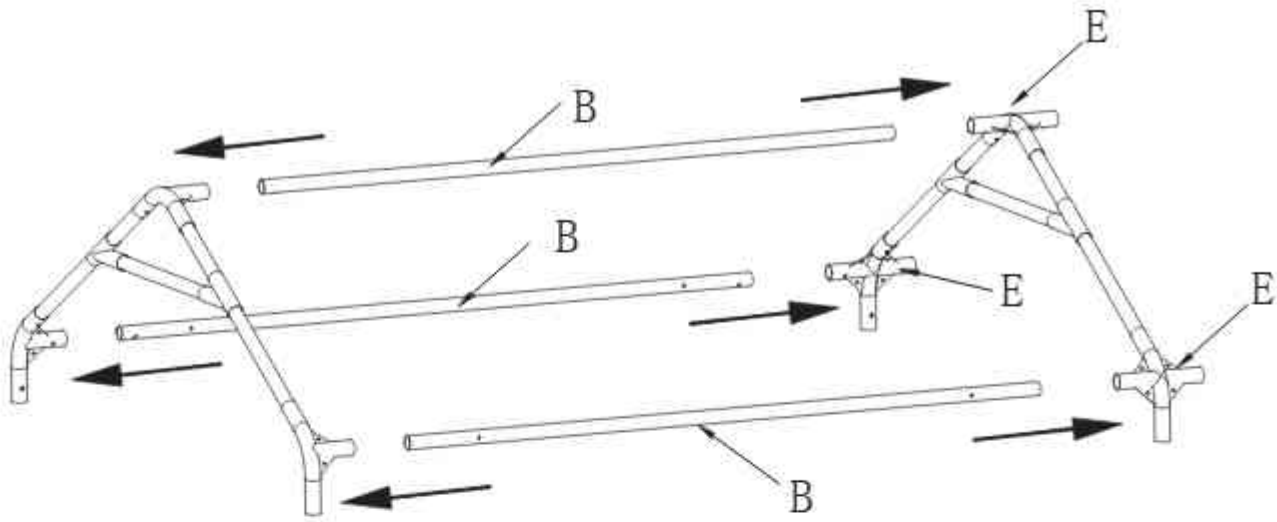

(B) X3



(E) X3

STEP 4

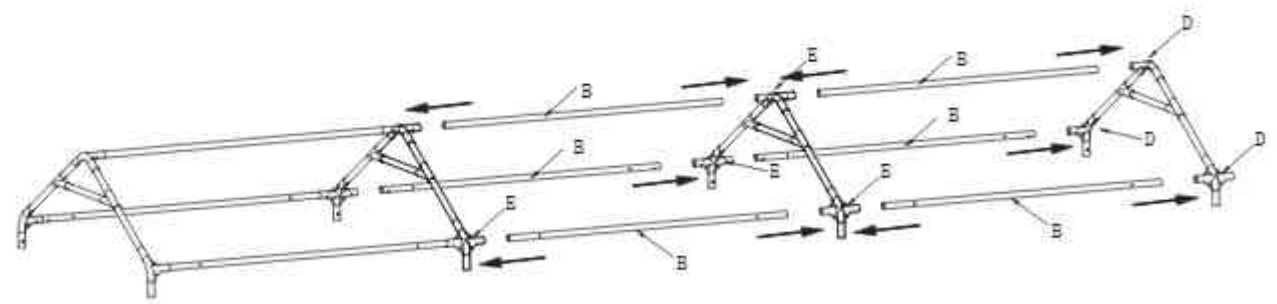

X1

X1

(B) X6

STEP 5

(G) X6

(I) X16

(M) X8

(N) X8

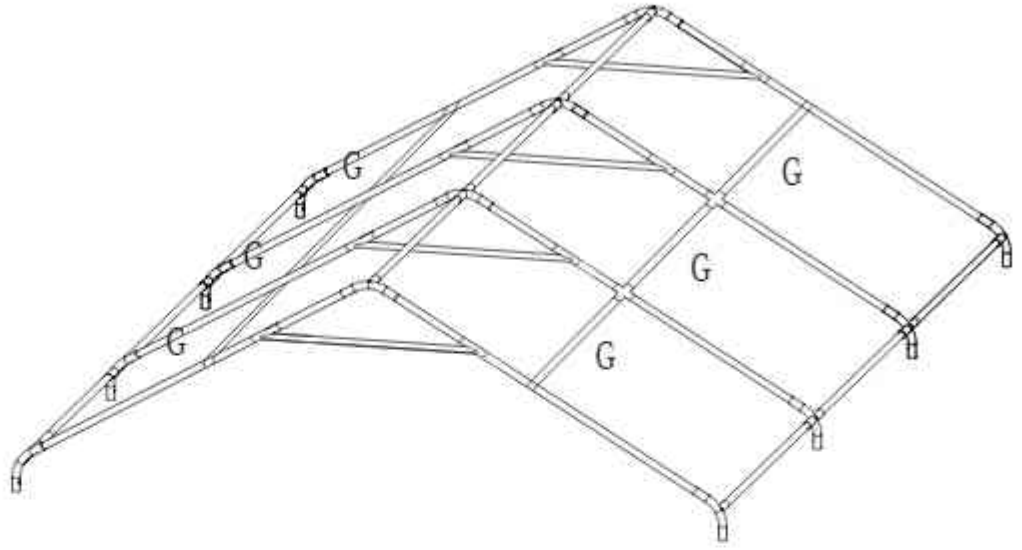

STEP 6

(T) X1

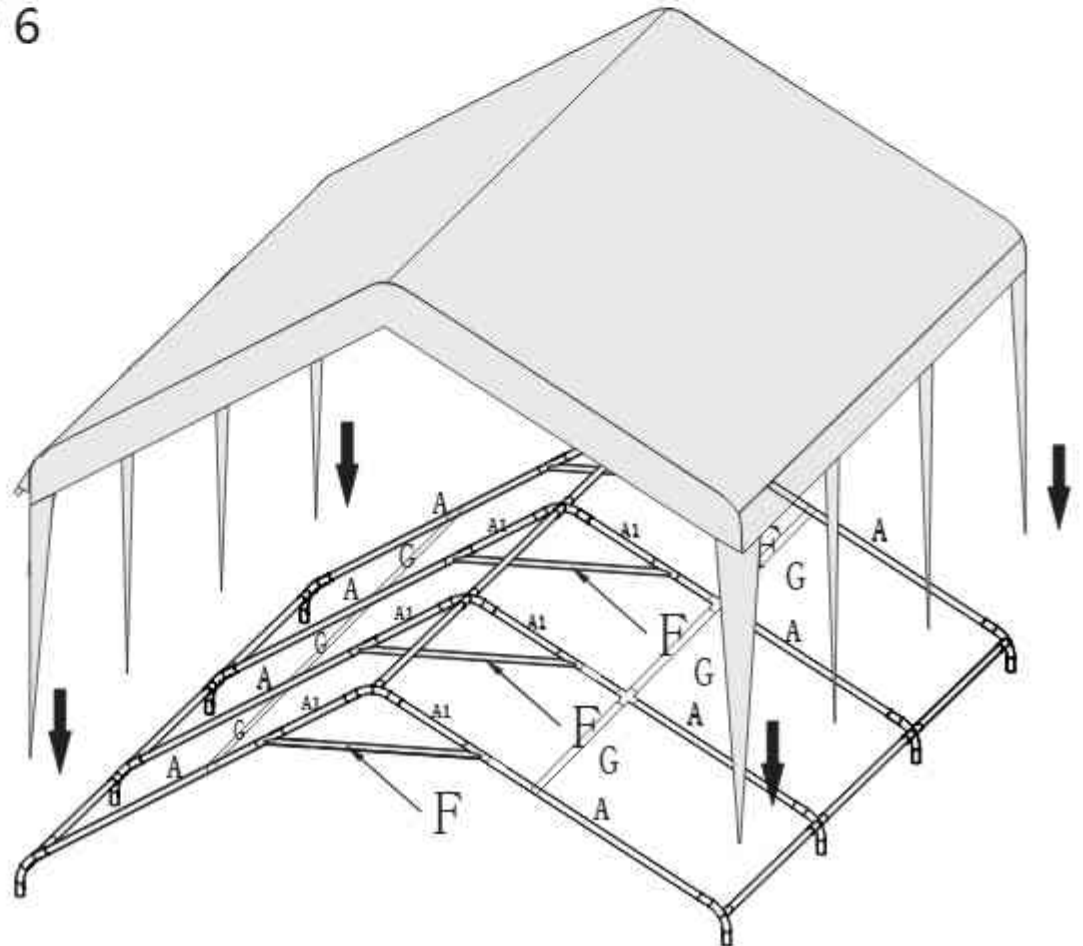

STEP 7

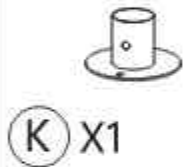
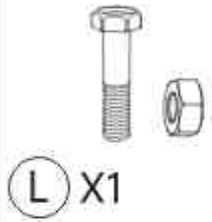
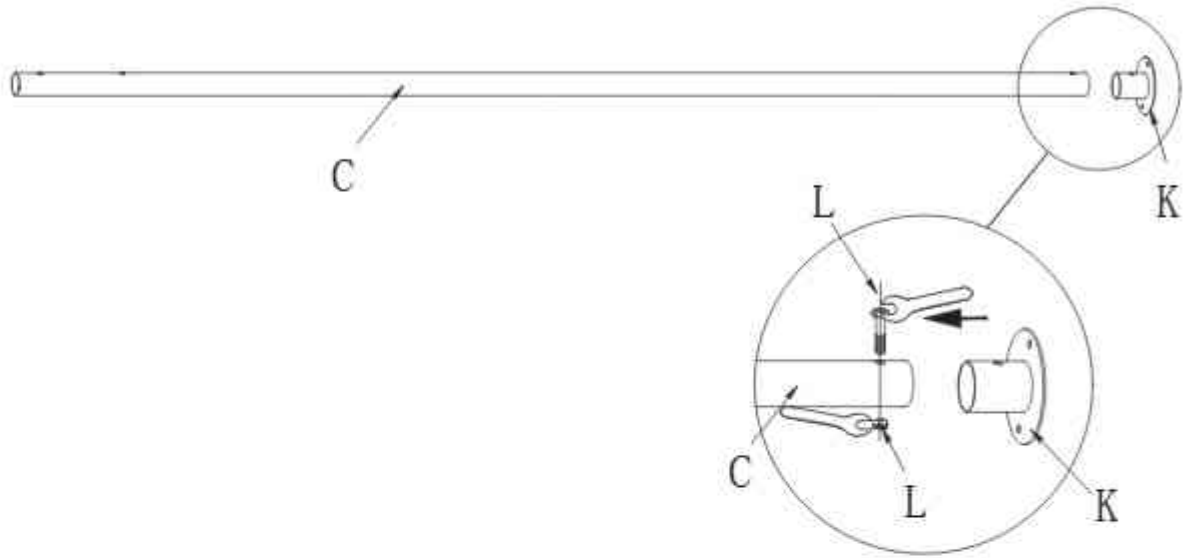

STEP 8

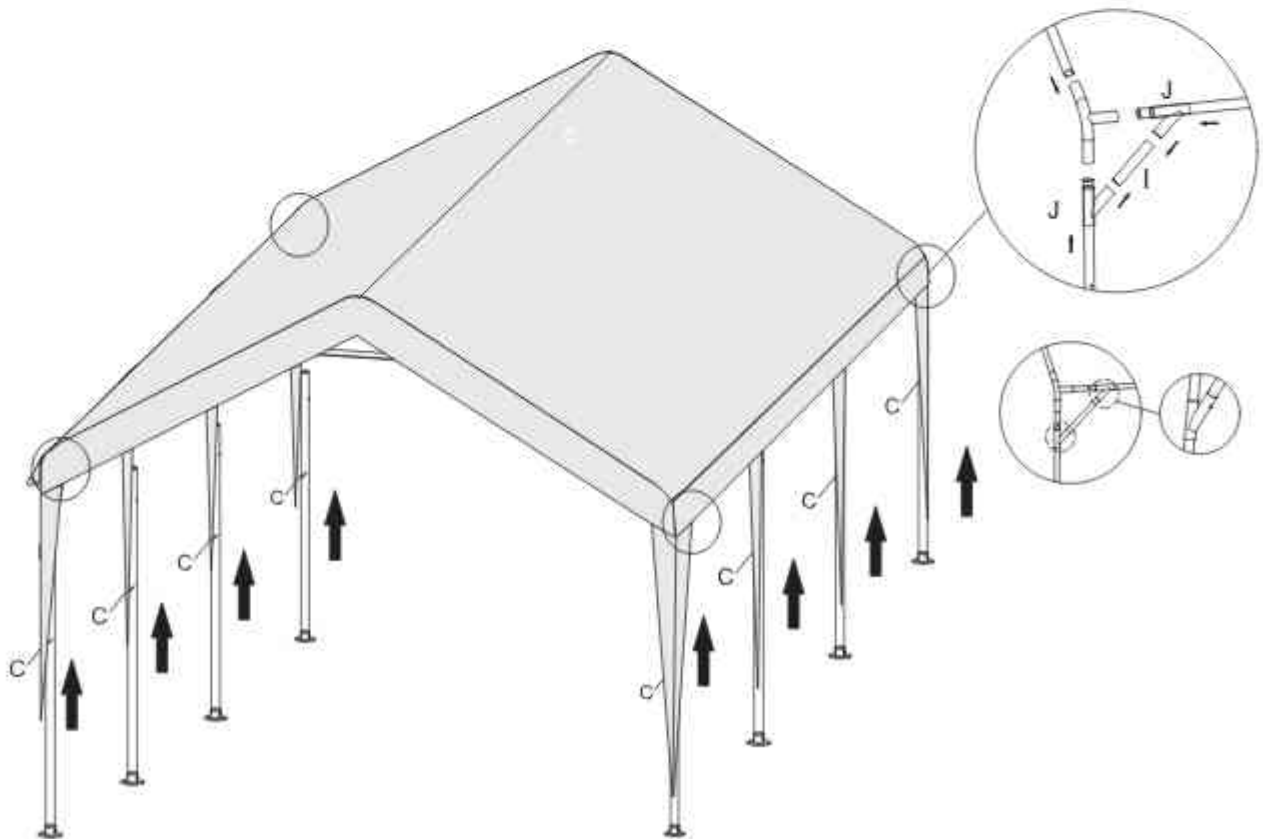
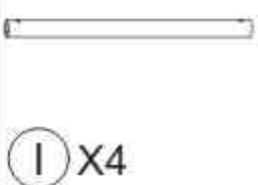
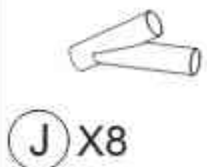



STEP 9

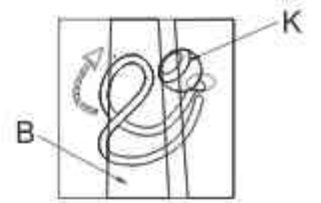

U X6

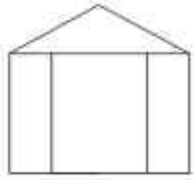
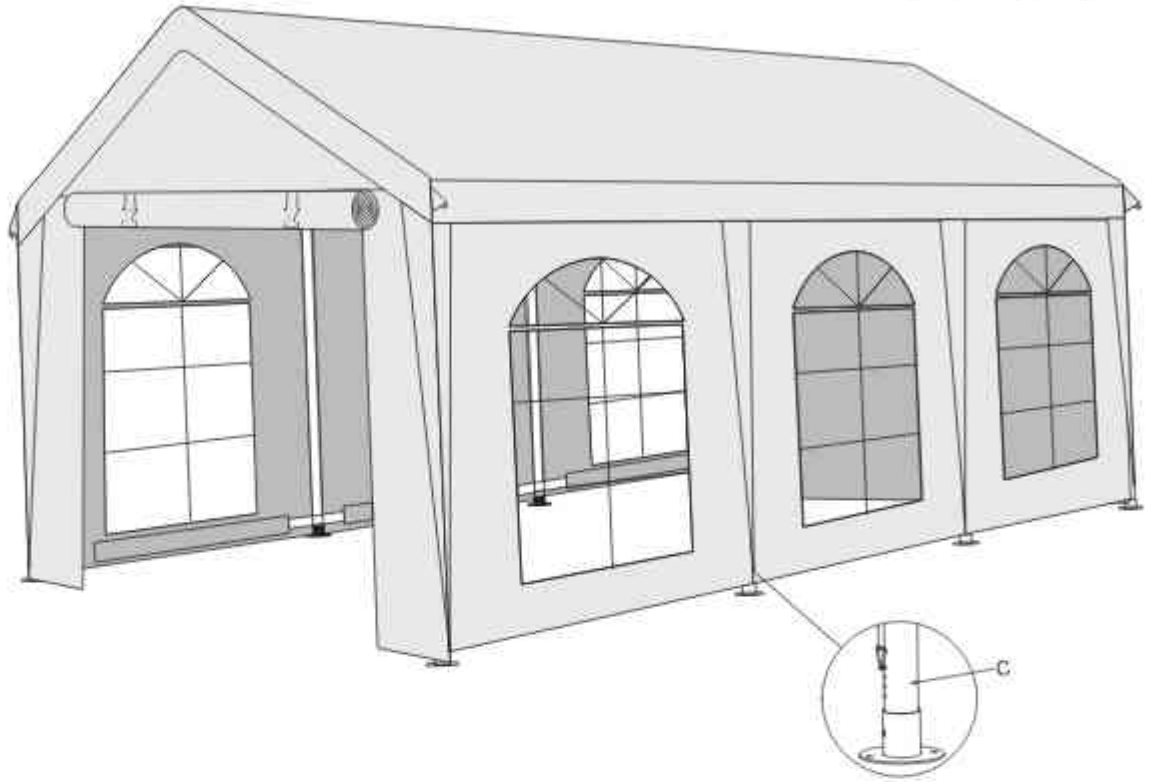

V X2



W X62

STEP 10



X X2

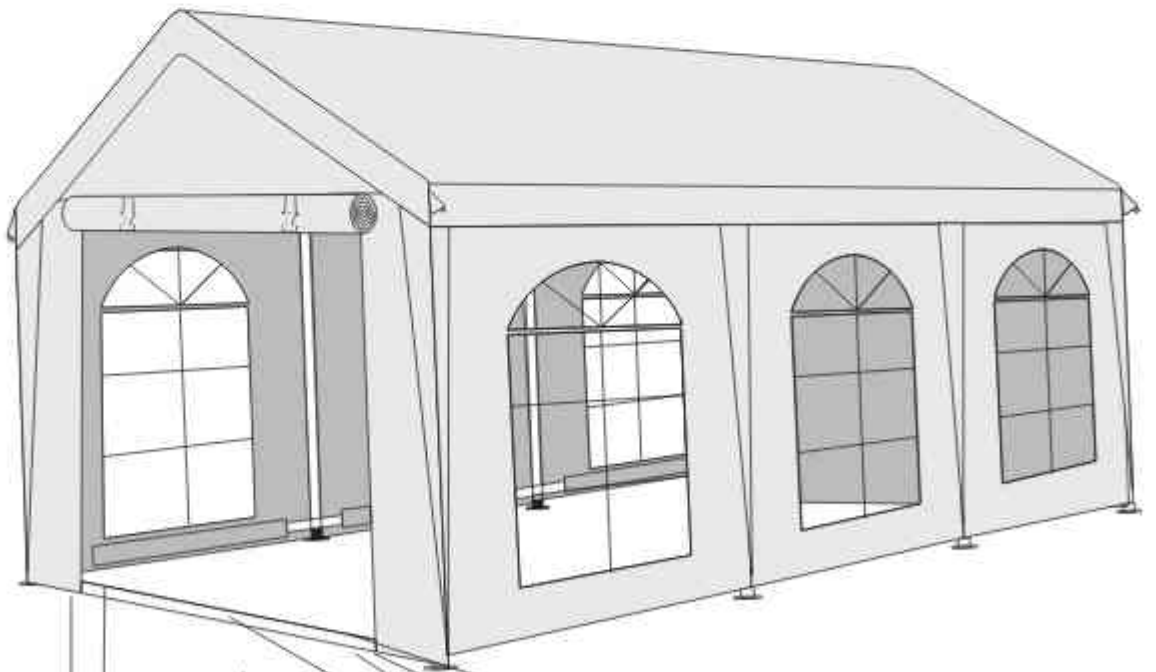

Y X1

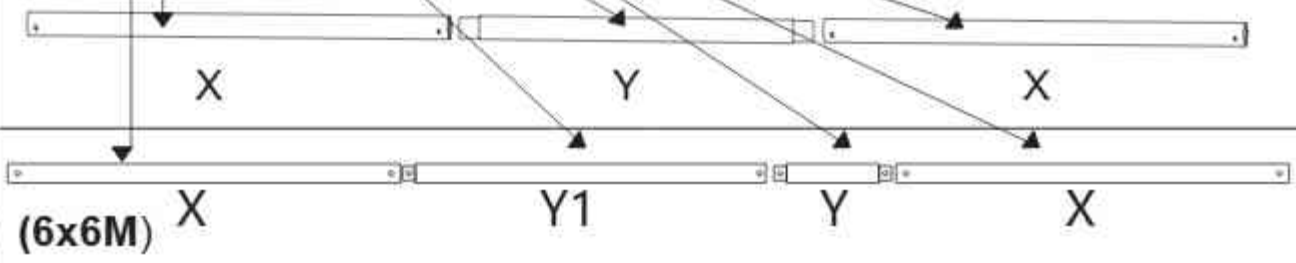

Y1 X1 (6x6M)

(6x6M) X

Y1

Y

X

STEP 11



G X6



M6*50

O X16



M X8



N X8

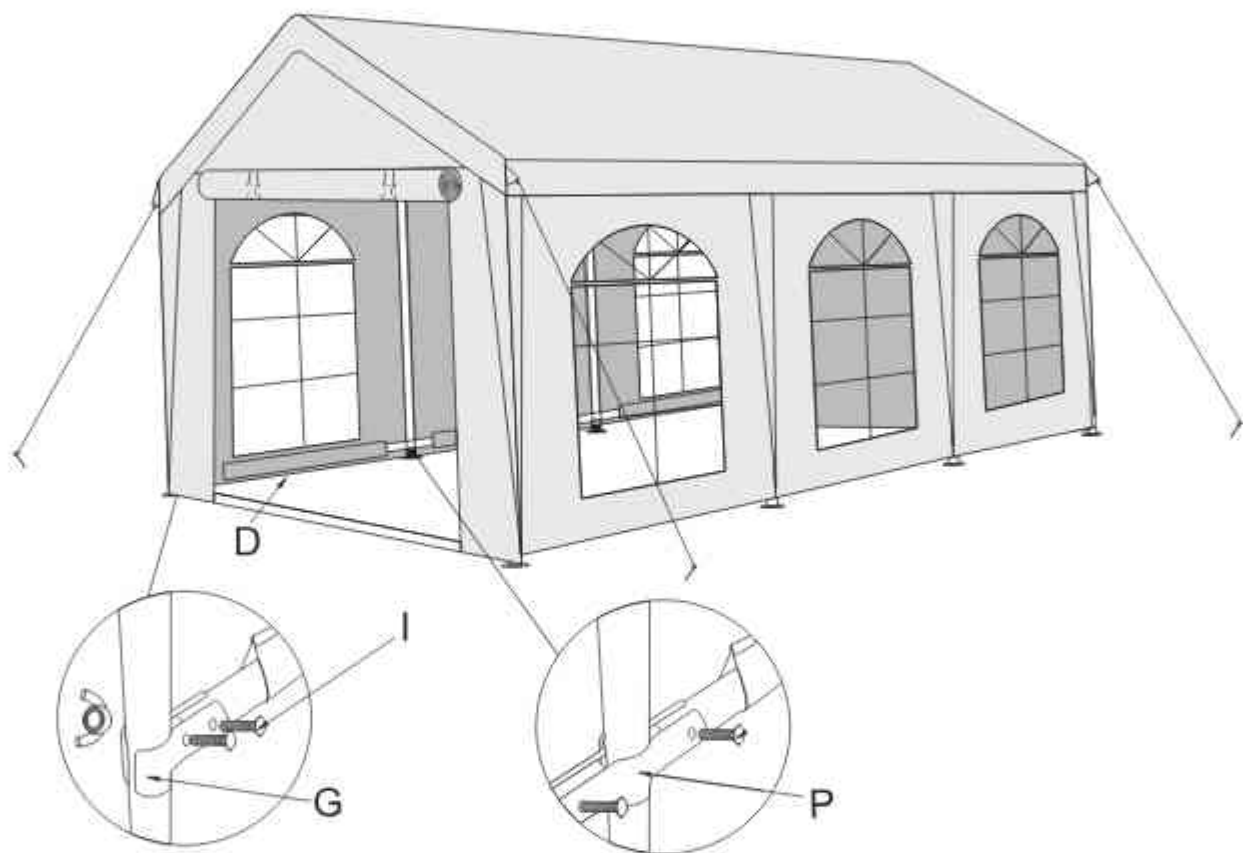

AVISO DE SEGURANÇA Uso a curto prazo:

Esta tenda de festas foi concebida exclusivamente como abrigo temporário para eventos sociais de curta duração. Não se destina a uso permanente nem como solução de cobertura a longo prazo. Ancoragem obrigatória: A tenda deve estar sempre devidamente ancorada ao solo utilizando as estacas (P), cordas (Q) e bases (K) fornecidas. Nunca deixe a tenda sem vigilância se não estiver fixada. Condições meteorológicas: Em caso de previsão de mau tempo, como vento forte, tempestade, granizo ou queda de neve intensa, a tenda deve ser desmontada imediatamente. A estrutura não está dimensionada para suportar cargas extremas de vento ou neve. Proteção contra incêndios: Não utilize chamas abertas, churrasqueiras, aquecedores ou outras fontes de calor no interior da tenda ou nas suas imediações. Existe o risco de danificar a lona (T, U, V) ou de provocar um incêndio. Acumulação de água e neve: Verifique regularmente a lona do teto (T) para evitar a acumulação de água da chuva ou neve. O peso excessivo pode causar a deformação dos tubos metálicos (A, B, C) ou o colapso da estrutura.

PROCEDIMENTO DETALHADO DE MONTAGEM (LÓGICA TÉCNICA)

Durante a montagem, siga os passos numerados nas instruções ilustradas: Preparação da estrutura do telhado (Passo 1 – 4): Primeiro monte a parte superior da estrutura (treliça). Use os conectores centrais (D, H) e as barras (A, A1, F). Adicione gradualmente as barras longitudinais (B) usando os conectores (E). Reforço do telhado (Passo 5): Instale os reforços do telhado (G). Estas barras são cruciais para a estabilidade da lona e a drenagem da água. Colocação da lona do telhado (Passo 6): Estique a lona do telhado (T) sobre a estrutura antes de levantar a tenda sobre as pernas. É mais seguro e mais simples. Levantamento sobre as pernas (Passo 7 – 8): Insira gradualmente as barras das pernas (C) nos conectores. Coloque uma base (K) na parte inferior de cada perna. Instalação das paredes e da estrutura inferior (Passo 9 – 10): Utilizando os elásticos (W), fixe as paredes laterais com janelas (U) e as partes de entrada (V). Finalmente, conecte as barras inferiores (X, Y) para a máxima rigidez da estrutura. Fixação final (Passo 11): Verifique se todos os parafusos (O, R) estão apertados e se a tenda está firmemente ancorada ao solo com estacas (P).

RECOMENDAÇÕES ADICIONAIS PARA O UTILIZADOR

Direção do vento: Se montar a tenda com vento fraco, a entrada deve estar orientada contra o vento para evitar o "efeito paraquedas".

Proteção do tecido: Ao apertar os elásticos (W), não aplique força excessiva para evitar arrancar os ilhós da lona.



Garantia contra corrosão: Embora as barras sejam lacadas, em caso de riscos durante a montagem recomendamos tratar a área com spray anticorrosivo, pois trata-se de uma estrutura de aço.

 **IDENTIFICAÇÃO DO IMPORTADOR** Importador e proprietário da marca BRIMO:
Hana Godušová Endereço: Lermontovová 911/3, Bratislava, Eslováquia

UNIÃO DE DUAS TENDAS - para comprimento de 12m e mais (EXTENSÃO)

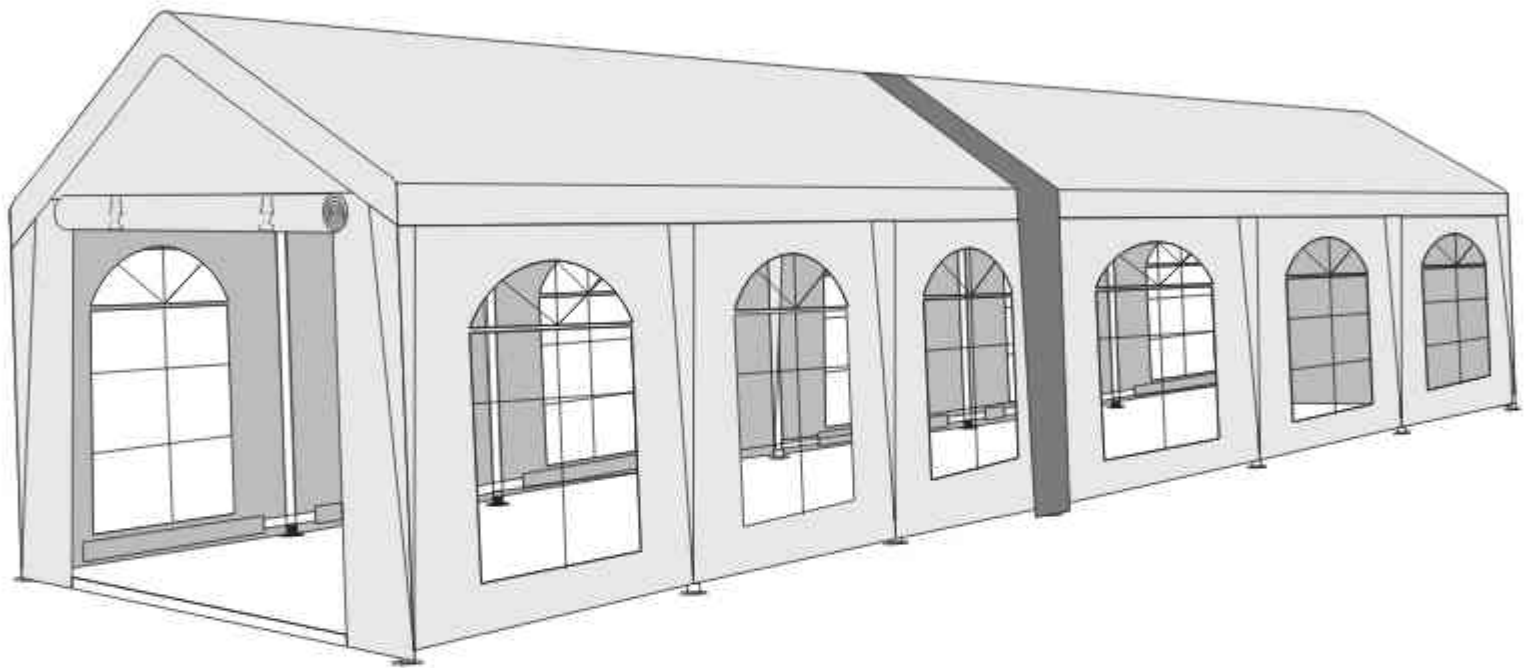
Na compra de uma tenda com comprimento de 12 m ou mais, este acessório está automaticamente incluído no preço. Para tendas de 4x6 m, 5x6 m, 6x6 m, trata-se de um acessório com custo adicional.

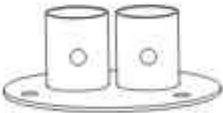
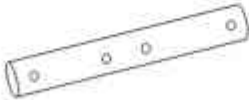
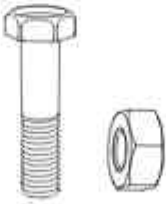
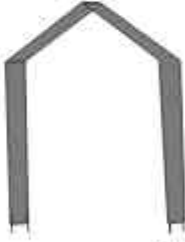

A  2PCS	B  2PCS	C  4PCS	D  1PCS
E  2PCS	F  4PCS	G S 4PCS	

STEP 1

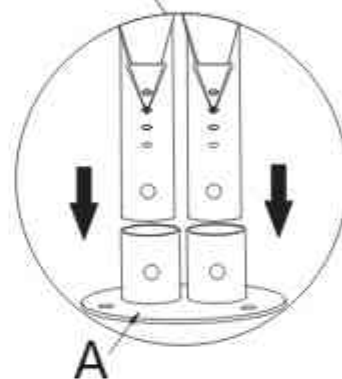
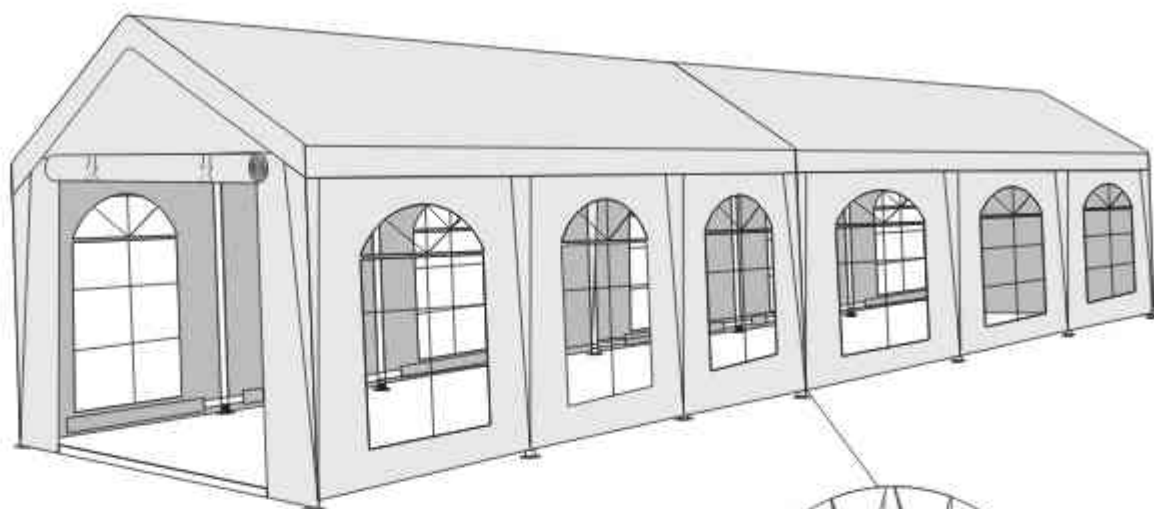
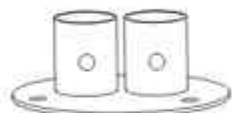

(A) X2

STEP 2

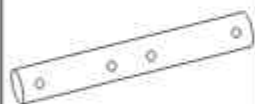

(B) X2



(C) X4



(E) X2

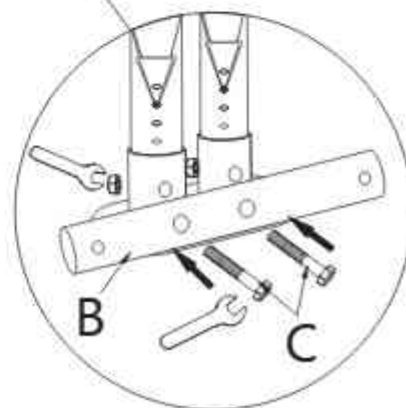
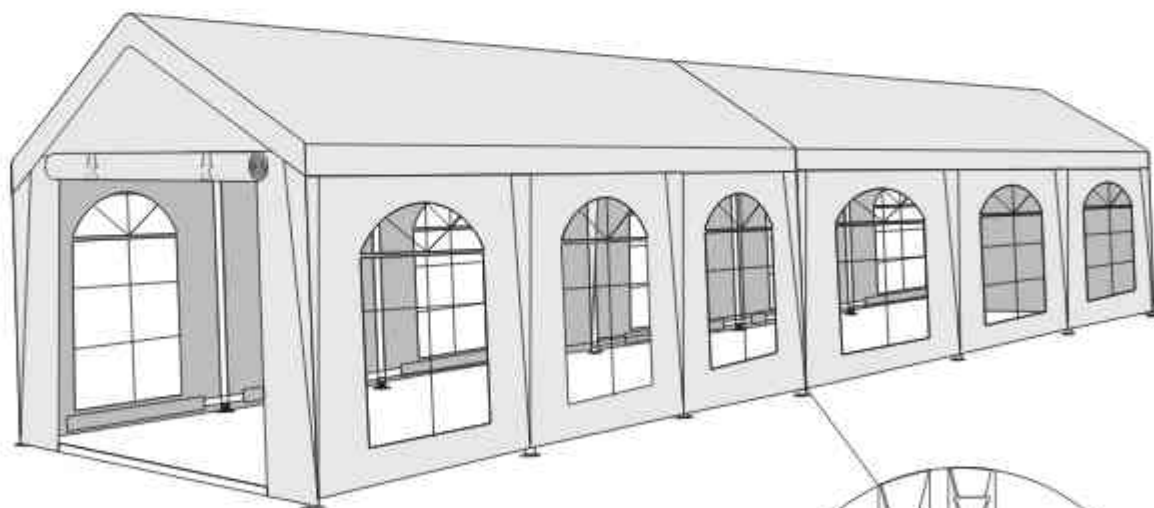

STEP 3



Ⓓ X1

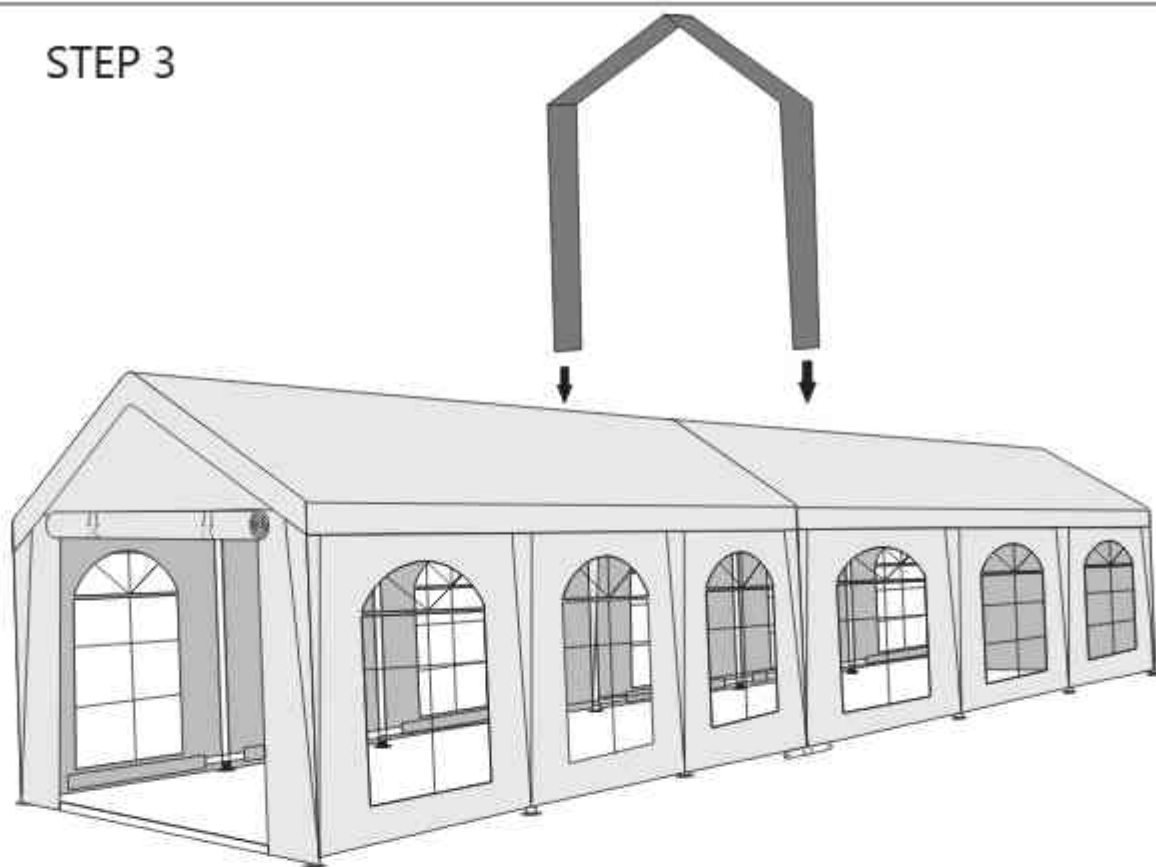

STEP 4



Ⓕ X4

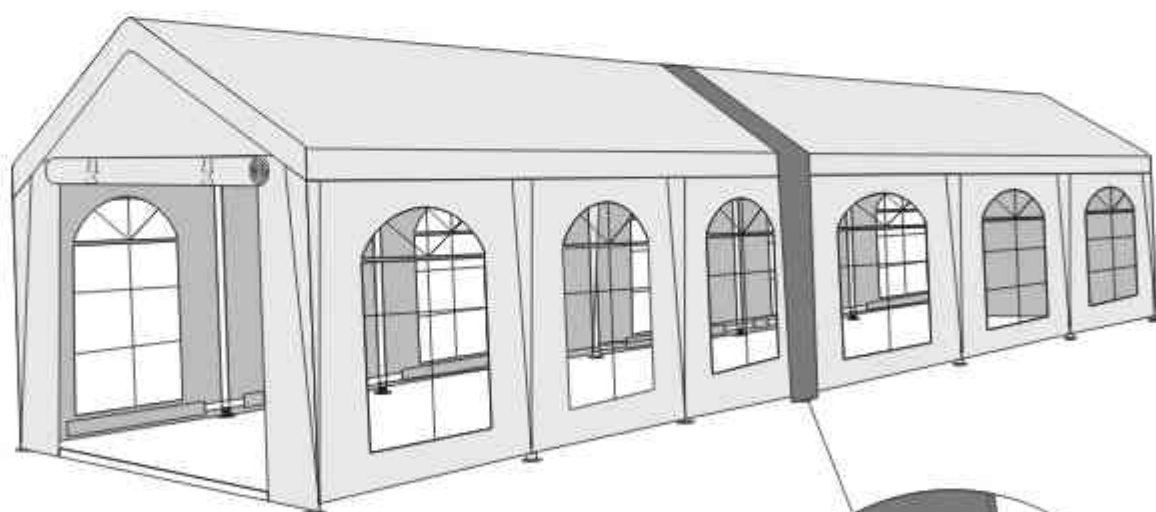

S

Ⓖ X4

